

# Kondenzátní kulové kohouty/Condensate valves

konce přivařovací/přivařovací / welding / welding, EN (DIN), DN 125-150, redukováný průtok/reduced bore

Těleso/Body	DN 125-150 Ocel/Steel, P235GH (1.0345)
Koule/Ball	DN 125-150 Nerez ocel/Stainless steel, X5CrNi18-10 (1.4301)
Sedlo/Ball seal	DN 125-150 PTFE+GF
Vřeteno/Stem	DN 125-150 Nerez ocel/Stainless steel, X8CrNiS18-9 (1.4305)
Těsnění vřetene/Stem seal	DN 125-150 KALREZ/EPDM
Ovládání/Operation	DN 125-150 ruční převod/manual gear



## Podmínky provozování/

### Operation conditions

DN15-150: -40 °C – +250 °C  
 DN200-250: -40 °C – +200 °C Pod/  
 Below -20 °C kontaktovat výrobce/  
 contact manufacturer \*) Neplatí pro  
 přehřátou páru/Not for superheated  
 steam Třída těsnosti/Leakage rate A  
 (EN 12266-1)

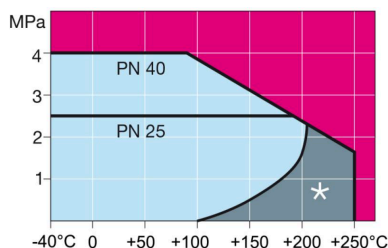

DN 125-250

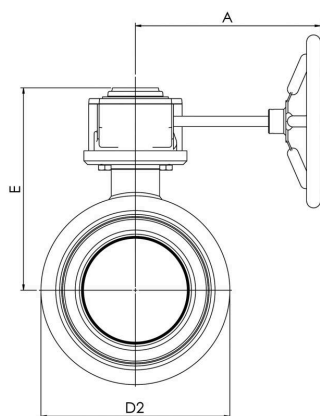

DN 125-250

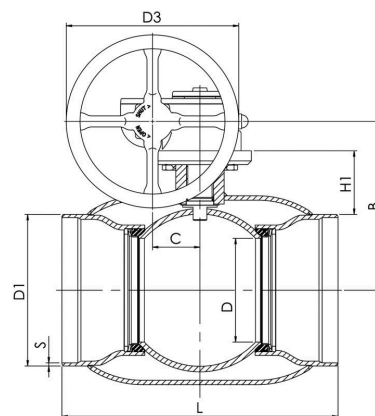

DN	PN	Typové číslo/Product no.	A	B	C	D	D1	D2	D3	E	H1	L	S	kg
125	25	174125	224	217	53	100	139.7	177.8	200.0	259	113	325	4	20.0
150	25	174150	224	237	53	125	168.3	219.1	200.0	280	119	350	4,5	25.0