



CB 790 Automatický vyvažovací ventil průtoku

Vyvažovací ventily **CB 790** jsou určeny pro automatické vyvažování jak pro aplikace pro vytápění (LPHW), tak pro aplikace s chlazením. Automatického vyvážení (kompenzace) je dosaženo pomocí vložek, které zajišťují konstantní průtok. Široký výběr vložek umožňuje splnit každý požadavek na průtok od minimální hodnoty 0,007 l/s (7 KPa min. Δp) až po maximální hodnotu 3,154 l/s (44 KPa min. Δp). **CB 790** může být použit buď v systému s konstantním průtokem nebo v systému s proměnným průtokem, přičemž zajistí, že nebude stanovená hodnota průtoku překročena. Funkce automatického vyrovnávání (kompenzace) se provádí pokrokovými, patentovanými vložkami opatřenými otvory s konstantním průřezem. Automatická funkce **CB 790** odstraňuje potřebu ručního vyvažování systému a dovoluje kontrolu dodavatelem. Vložky mohou být snadno vyjmuty z jejich usazení, a to dokonce i z namontovaného ventilu, umožňují snadné vyčištění ventilu a změnu požadovaného průtoku okruhem po první instalaci. Použitím automatického vyvažovacího ventilu v regulačních jednotkách systému se vyhnete potřebě dalších vyvažovacích ventilů v hlavním okruhu nebo na větvích systému. Vyvažovací ventily **CB 790** jsou k dostání v provedení DZR mosaz.



Hlavní charakteristiky automatických vyvažovacích ventilů průtoku **CB 790** jsou následující:

- Vložku lze z tělesa ventilu vytáhnout a vyměnit za jinou, zkontrolovat nebo vyčistit bez rozpojování hlavního potrubí. K demontáži vložky nepotřebujete žádné speciální nářadí;
- Vyvažování systému se děje automaticky, a to dokonce v podmínkách kolísání tlaku;
- Kompaktnější montáž s automatickými vyvažovacími ventily nevyžaduje přímé úseky potrubí k zajištění lineárního proudění na vstupu a výstupu ventilu;
- Snížení nákladů na montáž, díky úspoře energie a odstranění nákladů souvisejících s vyvážením systému.
- Výkon vložky neovlivňují nečistoty v systému. Samočisticí konstrukce vložky zabraňuje hromadění jakýchkoli nečistot a jakémukoli snížení přesnosti ventilu;
- Úspora energie díky vyloučení nadměrného průtoku;
- Zvýšený komfort díky vyšší přesnosti rozdělování průtoku s lepším výkonem regulačních ventilů systému.
- Tlaková třída: PN25. Teplota: -10°C ÷ 120°C.

CB 790

AUTOMATICKÝ VYVAŽOVACÍ VENTIL PRŮTOKU

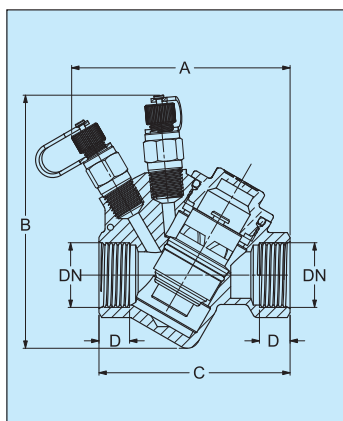

		CB 790					
DN	gramů	A	B	C	D	Rozsah průtoku (l/h)	
15	510	89	103	78	11,5	25 ÷ 2448	
20	530	89	103	78	12,5	25 ÷ 2448	
25	615	93	103	85	14,5	25 ÷ 2448	
25L	1505	125	141	123	14,5	674 ÷ 11355	
32	1530	125	141	123	16,8	674 ÷ 11355	
40	1590	125	141	123	16,8	674 ÷ 11355	
50	1710	130	141	132	21,1	674 ÷ 11355	