

## PODPĚRY VÁLEČKOVÉ

Rozměrová norma  
ON 13 0825  
ON 13 0826

**Provedení:**

- Podpěry válečkové se dodávají v provedení podle obrázku
- Podpěry válečkové s osovým vedením se dodávají pro menší boční síly (označí se doplňkovou číslíčkem .1) a větší boční síly (označí se doplňkovou číslíčkem .2)

**Materiál:**

Ocel 11 373.0

**Příklad označení:**

- Válečková podpora pro potrubí Js 200 se označí:  
Podpora Js 200 - ON 13 0825
- Válečková podpora s osovým vedením pro potrubí Js 300 s menšími bočními silami se označí:  
Podpora Js 300 - ON 13 0826.1

ON 13 0825

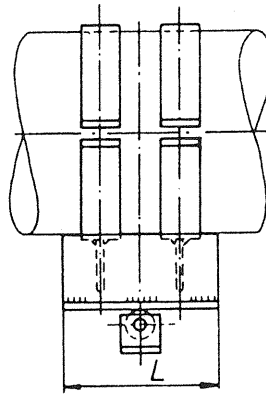
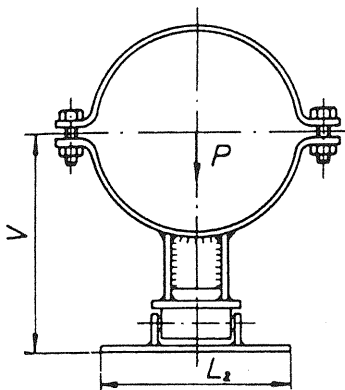

ON 13 0826

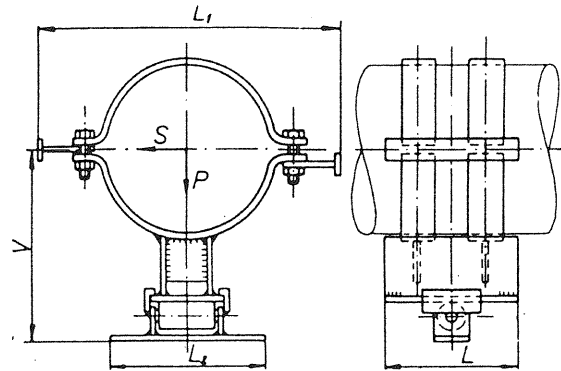

Js	V	L	L <sub>2</sub>	Podpěry válečkové		Podpěry válečkové s osovým vedením					
				ON 13 0825		ON 13 0826					
				~ kg	P (kp)	L	P (kp)	.1		.2	
								~ kg	S (kp)	~ kg	S (kp)
100	300	250	230	8,4	570	305	930	9,05	60	12,3	850
125	220	250	230	9,3	570	365	930	9,75	55	13,0	850
150	240	250	260	12,5	900	395	1400	13,2	90	16,5	850
(175)	360	350	260	17,7	900	420	1400	18,4	80	22,8	1300
200	290	300	310	21,8	780	470	1130	22,8	100	28,4	1300
(225)	310	300	310	23,0	780	510	1130	24,0	100	29,6	1300
250	330	300	310	24,0	780	540	1150	25,0	90	30,6	1300
300	380	300	350	38,0	1100	620	1650	39,5	130	47,0	1900
350	400	300	350	40,0	1100	670	1650	41,5	120	49,0	1900
400	430	350	380	59,0	1850	740	2400	61,2	220	70,5	3000
(450)	470	350	380	63,0	1850	790	2400	65,2	195	74,5	3000
500	500	350	380	64,0	1850	840	2400	64,2	175	77,5	3000
600	560	400	410	106	2600	980	3400	110	330	124	4400
700	630	400	410	113	2600	1070	3400	117	285	131	4400
800	700	400	410	123	2600	1170	3400	127	250	141	4400

## PODPĚRY KLUZNÉ

Rozměrová norma  
ON 13, 0827

**Provedení:**

Podpěry kluzné se dodávají do Js 600 se 2, pro Js 700 a 800 se 3, pro Js 1000 a 1200 se 4 a pro Js 1400 až 2400 se 6 výztuhami

**Materiál:**

Ocel třídy 11 nejméně s dobrou svařitelností

**Příklad označení:**

Podpora kluzná pro potrubí Js 600 se označí:

Podpora Js 600 - ON 13 0827

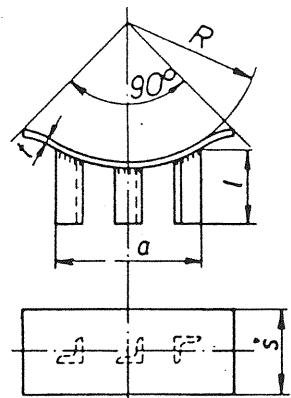

Js	R	š x t	a	l	~ kg
400	213	150 x 7	200	140	3,53
500	265	200 x 7	240	160	5,60
600	315	200 x 7	280	160	6,40
700	360	250 x 7	370	190	9,75
800	410	250 x 7	450	230	11,30
1000	510	300 x 8	450	210	18,30
1200	610	350 x 8	550	220	24,90
1400	710	350 x 10	650	240	38,90
1600	810	400 x 10	800	260	50,70
1800	910	450 x 12	900	320	78,90
2000	1010	500 x 12	1000	340	89,50
2200	1110	550 x 15	1100	410	137,10
2400	1210	600 x 15	1200	430	169,30