

Vysokotlaký uzavírací ventil V30

Vysokotlaký ventil s regulační kuželkou V40

PN 63 - 160, DN 50 – 150, T_{max}: 550°C

Uzavírací ventil V30 a uzavírací ventil s regulační kuželkou V40 se stoupajícím otáčivým vřetenem, bezasbestová ucpávka a víkové těsnění, přímé provedení. Přivařovací nátrubky z kované oceli. Odpovídá požadavkům směrnice PED 97/23/EC, ČSN EN 13709.

- **DLOUHÁ ŽIVOTNOST TĚSNÍCÍCH PLOCH SEDLA A KUŽELKY** – ZAJIŠTĚNA TVRDÝM NÁVAROVÝM MATERIÁLEM NEBO STELLITEM PRO VYSOKÉ TEPLoty
- **SNADNÁ MOŽNOST OPRAV SEDLA** - DÍKY POHODLNÉMU PŘÍSTUPU A PLOCHÉMU SEDLU
- **MALÝ OBESTAVĚNÝ PROSTOR** – SNIŽENÁ STAVEBNÍ VÝŠKA
- **VARIABILITA** – KONSTRUKČNÍ VARIANTY, RŮZNÁ MATERIÁLOVÁ PŘÍROUBOVÁ PŘÍPOJOVACÍCH KONCŮ A PŘÍRUB NA PŘÁNÍ ZÁKAZNÍKA



ZÁKLADNÍ PARAMETRY

TYPOVÉ OZNAČENÍ	V30 – vysokotlaký uzavírací ventil, V40 – vysokotlaký uzavírací ventil s regulační kuželkou	
PN	63, 100, 160	
DN	50, 65, 80, 100, 125, 150	
MÉDIA	Vodní pára, plyny, oleje, voda, ropné produkty, neagresivní látky	
PRACOVNÍ TEPLoty[°C]	-10 + 450	-10 + 550
MATERIÁLY TĚLESA	GP240GH (1.0619)	G17CrMo5-5 (1.7357)
MATERIÁLY NA PŘÁNÍ	42 2643, 42 2714, 42 2744 (dle ČSN 42 0006), GX5CrNiMo19-11-2 (1.4408) a další	
PŘÍPOJENÍ	přivařovací, přírubové dle DIN, EN, ČSN	
STAVEBNÍ DÉLKY	Přivařovací provedení dle ČSN EN 12982 nebo dle DIN 3202, nebo dle požadavku zákazníka Přírubové provedení dle ČSN EN 558	
OVLÁDÁNÍ	Ruční kolo, elektropohon, aj.	
KONSTRUKČNÍ PŘÍROUBOVÁ PŘÍPOJENÍ	Uzavírací ventil a ventil s regulační kuželkou <ul style="list-style-type: none"> ▪ přímé provedení ▪ otáčivé stoupající vřeteno ▪ přírubové nebo přivařovací provedení ▪ s ručním kolem 	<ul style="list-style-type: none"> ▪ tvrdý návarový materiál těsnících ploch nebo stellite ▪ bezasbestová ucpávka a víkové těsnění ▪ zkoušky dle ČSN EN 12266-1
ZÁKLADNÍ NABÍZENÉ VARIANTY	<ul style="list-style-type: none"> ▪ netočivé stoupající vřeteno ▪ regulační kuželka (pro hrubou regulaci) – řada V40 ▪ úprava pro elektropohon ▪ rozměry přivařovacích konců a přírub dle požadavku zákazníka ▪ s vnitřním obtokem (odlehčená kuželka) pro DN 65-150 ▪ nátrubky z kované oceli – na přání ▪ ukazatel polohy 	<ul style="list-style-type: none"> ▪ koncové spínače ▪ PTFE ucpávkové těsnění a víkové těsnění ▪ obtok ▪ bez oleje a maziv ▪ zámek ▪ jiné zkoušky na přání zákazníka ▪ dodávka na přání dle AD 2000 Merkblatt HP 0, TRD 110, TRD 201, GOST-R

* Změny údajů vyhrazeny. Informujte se, prosím, u našich obchodních zástupců na aktuální informace.



PRACOVNÍ PARAMETRY

Materiál	PN	Dovolený pracovní tlak PS [bar] pro maximální pracovní teplotu TS [°C]																		
		-50	-10	50	100	150	200	250	300	350	400	450	475	500	510	520	530	540	550	575
GP240GH (1.0619)	63	-	63	63	59	55	48	45	41	38	36	35	-	-	-	-	-	-	-	-
	100	-	100	100	93	87	76	71	64	60	58	55	-	-	-	-	-	-	-	-
	160	-	160	160	149	136	124	113	103	96	92	89	-	-	-	-	-	-	-	-
G17CrMo5-5 (1.7357)	63	-	63	63	63	63	63	62	57	53	51	48	47	38	33	26	22	22	22	
	100	-	100	100	100	100	100	98	91	84	80	76	75	61	52	42	35	35	35	
	160	-	160	160	160	160	160	160	160	152	146	139	127	118	97	79	62	46	35	



POUŽITÉ MATERIÁLY:

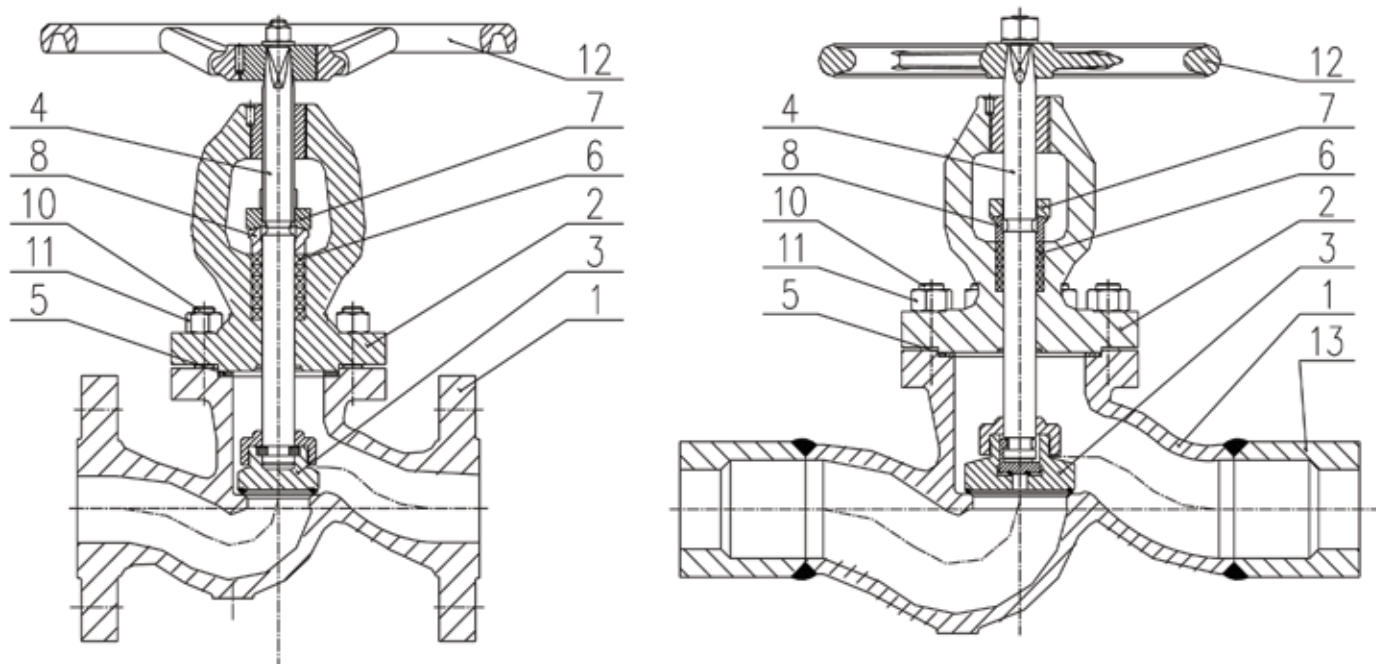

Pozn.	Součást	Materiál	
1	Těleso	GP240GH (1.0619)	G17CrMo5-5 (1.7357)
	Návar těsnicí plochy	17Cr	Stellit
2	Třmen	GP240GH (1.0619)	G17CrMo5-5 (1.7357)
3	Kuželka	P250GH (1.0460)	13CrMo4-5 (1.7335)
	Návar těsnicí plochy	17CrMo	Stellit
4	Vřeteno	X20Cr13 (1.4021)	X22CrMoV12-1 (1.4923)
5	Těsnění	Grafit- hřebenové těsnění	
6	Ucpávkové těsnění	Grafit	
7	Příruba ucpávky	P355T1 (1.0421)	P355T1 (1.0421)
		11523.1 (ČSN 41 1523)	11523.1 (ČSN 41 1523)
8	Pouzdro ucpávky	P355T1 (1.0421)	P355T1 (1.0421)
		11523.1 (ČSN 41 1523)	11523.1 (ČSN 41 1523)
10	Šroub	21CrMoV5-7 (1.7709)	21CrMoV5-7 (1.7709)
11	Matice	25CrMo4 (1.7218)	21CrMoV5-7 (1.7709)
12	Ruční kolo	EN-GJS-400-15 (0.7040)	
13	Nátrubek	P250GH; 16Mo3 (1.0460; 1.5415)	16Mo3; 13CrMo4-5 (1.5415; 1.7335)



KONSTRUKČNÍ VARIANTY:

V30 DN50

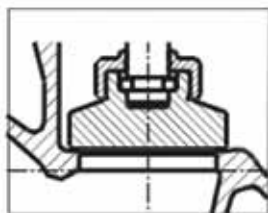

V30 DN65..150

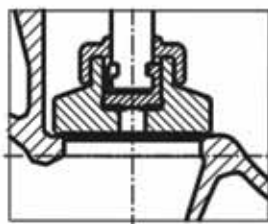

V40...DN50..65

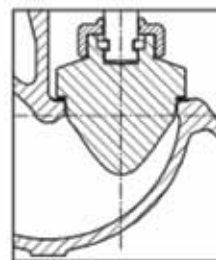

V40 DN80...150

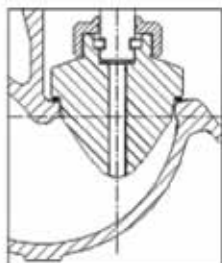

Provedení s táhlovým
elektropohonem

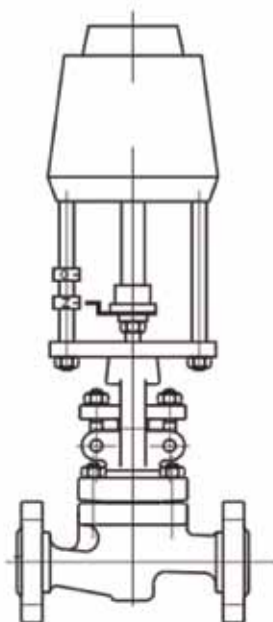

Provedení pro otočný
elektropohon

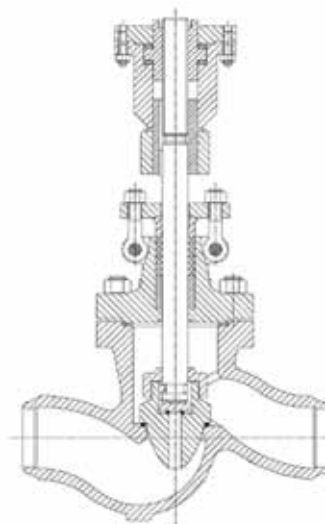

ROZMĚRY ARMATURY

Přírubové provedení

Stavební délka:

Příruby:

Těsnící lišta:

Varianty na přání:

Úpravy přírub na přání:

ČSN EN 558 – řada 2

ČSN EN 1092-1 (DIN 2501/1972)

ČSN EN 1092-1 – Typ B1 (dříve DIN 2526/1975 - Form E)

ČSN 13 1160, a další

pero nebo drážka ČSN EN 1092-1 – Typ C nebo Typ D (dříve DIN 2512/1975 – Form F nebo Form N), výkružek nebo nákrůžek ČSN EN 1092-1 – Typ E nebo Typ F (dříve DIN 2513/1966 – Form V13 nebo Form R13), aj.

Jmenovitý tlak	Jmenovitá světlost	Stavební délka	Zdvih	Ruční kolo	Stavební výška	Demontážní výška	Počet otvorů	Otvor	Roztečná kružnice	Průměr příruby	Tloušťka příruby	Těsnící lišta	Přibližná hmotnost
PN	DN	L1 [mm]	z [mm]	øDk [mm]	h [mm]	h4 [mm]	n	ød [mm]	øk [mm]	øD [mm]	b [mm]	ød4xf [mm]	m [kg]
63	50	300	47	250	360	140	4	22	135	180	26	102x3	32
	65	340	34	315	408	170	8	22	160	205	26	122x3	45
	80	380	64	400	459	190	8	22	170	215	28	138x3	57
	100	430	71	400	484	200	8	26	200	250	30	162x3	83
	125	500	85	500	538	230	8	30	240	295	34	188x3	110
100	150	550	95	500	580	260	8	33	280	345	36	218x3	170
	50	300	47	250	360	140	4	26	145	195	28	102x3	34
	65	340	34	315	408	170	8	26	170	220	30	122x3	49
	80	380	64	400	459	190	8	26	180	230	32	138x3	63
	100	430	71	400	484	200	8	30	210	265	36	162x3	94
160	125	500	85	500	538	230	8	33	250	315	40	188x3	123
	150	550	95	500	580	260	12	33	290	355	44	218x3	181
	50	300	47	250	360	140	4	26	145	195	30	102x3	35
	65	340	34	315	408	170	8	26	170	220	34	122x3	50
	80	380	64	400	459	190	8	26	180	230	36	138x3	64
160	100	430	71	400	484	200	8	30	210	265	40	162x3	95
	125	500	85	500	538	230	8	33	250	315	44	188x3	125
160	150	550	95	600	580	260	12	33	290	355	50	218x3	183

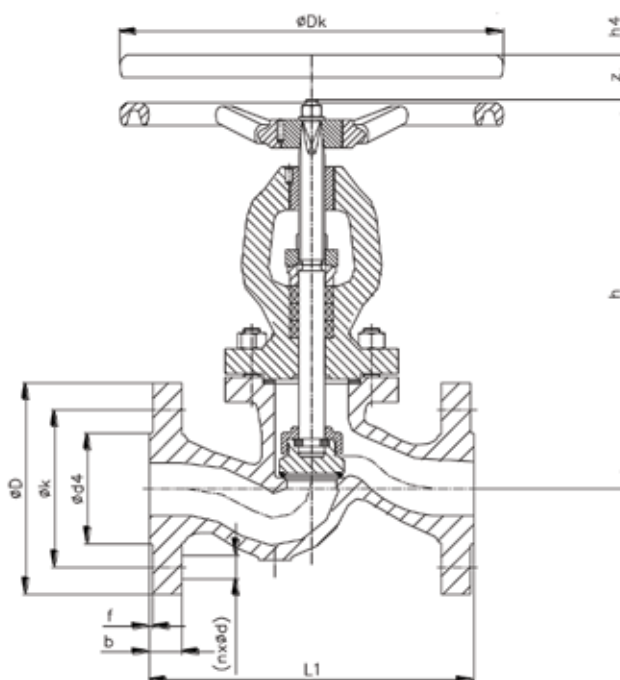

Přivařovací provedení

Stavební délka: EN 12982 – řada 65 (DIN3202 – 2/S3), DN50 = 260mm
Stavební délka s nátrubky: Viz tabulka (Lb) nebo dle požadavku zákazníka
Rozměry přivařovacích konců: DIN 3239 – Díl 1
Tvar spáry: DIN 2559 – List 1 - tvar 22
Varianty na přání: ČSN 13 1075, EN 12 627 a další

Jmenovitá světlost	Stavební délka bez nátrubků	Stavební délka s nátrubky	zdvih	Ruční kolo	Stavební výška zavřeno	Demontážní výška	Přivařovací konce dle DIN 3239-1 Tvar spáry dle DIN 2559-list 1, tvar 22				Odpovídající rozměr trubky		
							PN 63, 100	PN 63	PN100	PN160	PN 63	PN100	PN160
DN	L	Lb	z	øDk	h	h4	ød ₂	ød ₀	ød ₀	ød ₀			
50	260	400	47	250	360	140	61	54	54	52,5	60,3x3,2	60,3x3,2	60,3x4
65	340	480	34	315	408	170	77	69	69	65	76,1x3,6	76,1x3,6	76,1x5,6
80	380	520	64	400	459	190	90	81	81	76,5	88,9x4,0	88,9x4,0	88,9x6,3
100	430	570	71	400	484	200	115	104	104	98,5	114,3x5,0	114,3x5,0	114,3x8
125	500	650	85	500	538	230	141	130,5	127	120,5	139,7x4,5	139,7x6,3	139,7x10
150	550	710	95	500/600 *)	580	260	170	156,5	154	144,5	168,3x5,6	168,3x7,1	168,3x12,5

*) 600 mm pro PN160

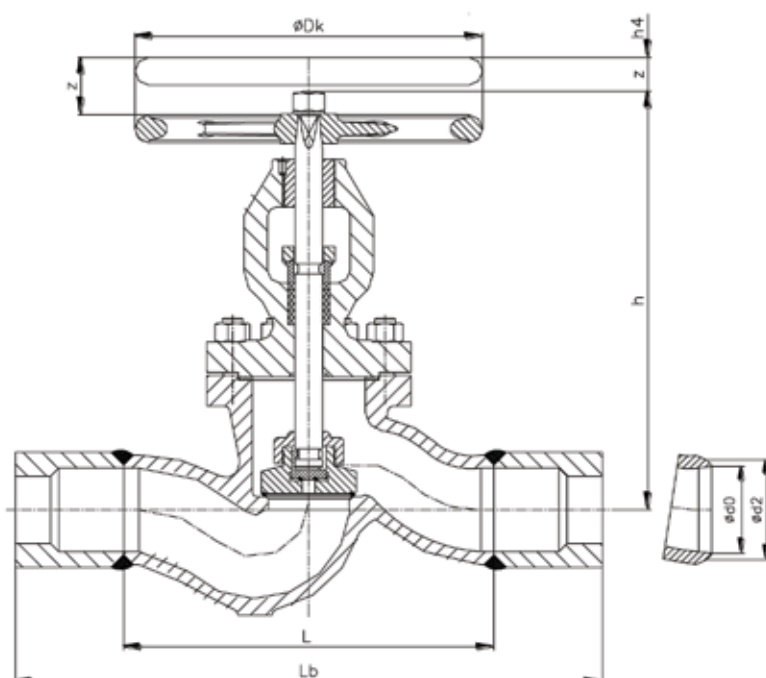

DN	Přibližná hmotnost m [kg]		
	PN 63	PN100	PN160
50	24	25	26
65	36	36	37
80	49	49	50
100	71	71	72
125	84	90	92
150	118	129	131



ČÍSLOVÁNÍ PRODUKTU

V30 111-2160-100

DN / NPS

PN/ CLASS

TVAR TĚLESA
1 – přímé

PŘIPOJENÍ
1 – přírubové
2 – přivařovací
8 – kombinované
9 – ostatní

OVLÁDÁNÍ
1 – ruční kolo
2 – převodovka
3 – elektropohon
4 – úprava pro
pneumatický nebo
hydraulický pohon
5 – dálkové ovládání
6 – ostatní

MATERIÁL TĚLESA

2 – legovaná ocel - litá		
G17CrMo5-5	1.7357	(max. 550°C)
5 – uhlíková ocel - litá		
GP240GH	1.0619	(max. 450°C)

TYPOVÉ OZNAČENÍ

V - VENTILY UZAVÍRACÍ A S REGULAČNÍ KUŽELKOU

30 - uzavírací ventil
40 - uzavírací ventil s regulační kuželkou

MONTÁŽ A PROVOZ ARMATURY:

Armatura může být zamontována v jakékoli poloze. Médium musí proudit v souladu se směrem vyznačeném na tělese. Při montáži a provozu je nezbytné zohlednit tyto aspekty:

- provozní parametry musí odpovídat pracovním parametrům ventilu
- správná funkce armatury je ovlivněna přítomností nečistot v potrubí a proudícím médiu. Udržujte proto, prosím, médium i potrubí čisté například pomocí filtrů
- využívaná média musí být v souladu s korozní odolností materiálu armatury
- armatura nesmí být během svého provozu mechanicky poškozena

Životnost armatury významně prodlužuje pravidelný servis a údržba, prováděná vyškoleným personálem.

